

**МІНІСТЕРСТВО ОСВІТИ І НАУКИ УКРАЇНИ  
ДЕРЖАВНИЙ ЗАКЛАД «ЛУГАНСЬКИЙ НАЦІОНАЛЬНИЙ  
УНІВЕРСИТЕТ ІМЕНІ ТАРАСА ШЕВЧЕНКА»**

**ОСВІТНЯ ПРОГРАМА  
«ІСТОРІЯ»**

**другого (магістерського) рівня вищої освіти**

**за спеціальністю В9 Історія та археологія**

**галузі знань В Культура, мистецтво та гуманітарні науки**

**освітня кваліфікація: магістр історії**

**ЗАТВЕРДЖЕНО  
ВЧЕНОЮ РАДОЮ УНІВЕРСИТЕТУ**

**Голова вченої ради**



**Віталій КУРИЛО**

**(протокол № 11 від 29.05.2026)**

**Освітня програма набуває чинності  
з 01 вересня 2026 р.**

**Проректор з науково-педагогічної роботи**

**Ярослава ЮРКІВ**

**(наказ № 87-ОД від 29.05.2026)**

**Лубни – 2026**

**СТОРІНКА ПОГОДЖЕННЯ  
освітньої програми  
«Історія»**

**другого (магістерського) рівня вищої освіти**

**за спеціальністю В9 Історія та археологія**

**галузі знань В Культура, мистецтво та гуманітарні науки**

**освітня кваліфікація: магістр історії**

**ПОГОДЖЕНО:**

В. о. декана факультету  
соціальних і гуманітарних наук

  
\_\_\_\_\_ Артем Галич  
«07» квітня 2026 р.

Завідувач кафедри історії та археології

  
\_\_\_\_\_ Олександр НАБОКА  
«30» березня 2026 р.

Гарант освітньої програми

  
\_\_\_\_\_ Ігор МИХАЛЬСЬКИЙ  
«30» березня 2026 р.

## ПЕРЕДМОВА

Освітня програма відповідає стандарту вищої освіти України для другого (магістерського) рівня, галузь знань 03 Гуманітарні науки, спеціальність 032 «Історія та археологія» (затверджений і введений в дію Наказом МОН України від 31.05.2021 р. № 603) і Стратегії розвитку ДЗ «Луганський національний університет імені Тараса Шевченка» на 2026 – 2030 роки.

Розроблено проектною групою у складі:

1. Гарант освітньої програми (керівник проектної групи) – Михальський Ігор Сергійович, доктор історичних наук, професор, професор кафедри історії та археології ДЗ «Луганський національний університет імені Тараса Шевченка».
2. Набока Олександр Вікторович, доктор історичних наук, професор, завідувач кафедри історії та археології ДЗ «Луганський національний університет імені Тараса Шевченка».
3. Гогохія Нані Томазівна, кандидат історичних наук, доцент, доцент кафедри історії та археології ДЗ «Луганський національний університет імені Тараса Шевченка».
4. Кривицька Вікторія Вікторівна, директор Державного архіву Луганської області.
5. Бакшинська Оксана Володимирівна, випускник 2019 р. другого (магістерського) рівня вищої освіти ОП «Історія», заступник директора з наукової роботи Луганського обласного краєзнавчого музею.
6. Дробишев Олександр Анатолійович, випускник 2026 р. другого (магістерського) рівня вищої освіти ОП «Історія», військовий службовець.

Програму обговорено на засіданні кафедри історії та археології.  
Протокол № 9 від 30 березня 2026 р.

Програму схвалено на засіданні вченої ради факультету соціальних і гуманітарних наук.  
Протокол № 4 від 07 квітня 2026 р.

Відомості про рецензентів – зовнішніх стейкхолдерів:

1. Томозов В.В. – доктор історичних наук, старший науковий співробітник, завідувач сектора генеалогічних та геральдичних досліджень відділу спеціальних галузей історичної науки та електронних інформаційних ресурсів Інституту історії України НАН України.
2. Радченко Н.М. – доктор історичних наук, доцент кафедри модерної історії України та зарубіжних країн факультету історії та міжнародних відносин ДВНЗ «Ужгородський національний університет».
3. Нефьодов Д.В. – доктор історичних наук, доцент, професор кафедри історії навчально-наукового педагогічного інституту імені В.О. Сухомлинського Національного університету кораблебудування імені адмірала Макарова.

## 1. Опис освітньої програми зі спеціальності В9 Історія та археологія

<b>Повна назва закладу вищої освіти та структурного підрозділу</b>	Державний заклад «Луганський національний університет імені Тараса Шевченка», факультет соціальних і гуманітарних наук
<b>Назва освітньої програми</b>	Історія
<b>Рівень вищої освіти</b>	Другий (магістерський)
<b>Галузь знань</b>	В Культура, мистецтво та гуманітарні науки
<b>Спеціальність</b>	В9 Історія та археологія
<b>Спеціалізація або предметна спеціальність (за наявності)</b>	
<b>Опис предметної області</b>	<p><i>Об'єкти вивчення:</i> минуле людства, зокрема, України та інших країн, в усіх його проявах.</p> <p><i>Цілі навчання:</i> підготовка фахівців, здатних розв'язувати складні задачі дослідницького та/або інноваційного характеру у сфері історії та/або археології.</p> <p><i>Теоретичний зміст предметної галузі:</i> система наукових теорій, концепцій, гіпотез, принципів, категорій, методів, понять, які використовуються в процесі історичного пізнання минулого різних суспільств та їх сегментів, явищ, персоналій, сукупності матеріальних, побутових, духовних, соціальних аспектів в конкретному просторовому та часовому вимірах.</p> <p><i>Методи, методики і технології:</i> загальнонаукові і спеціальні наукові методи, які застосовуються під час здійснення історичних та археологічних досліджень, а також методики і технології, які використовуються для вивчення, збереження та використання пам'яток археології, історії і культури.</p> <p><i>Інструменти та обладнання:</i> спеціалізоване інформаційно-комунікаційне та мультимедійне обладнання; автоматизовані електронні архіви та бібліотечно-інформаційні системи; цифрові інструменти опрацювання текстової та графічної інформації</p>
<b>Цілі освітньої програми</b>	Підготовка магістрів з історії, що передбачає здобуття компетентностей, достатніх для професійної реалізації історика, оволодіння методологією наукового пізнання, проведення наукових досліджень, використання сучасних цифрових технологій, роботи в умовах міжнародної академічної взаємодії та утвердження національної ідентичності
<b>Тип освітньої програми</b>	освітньо-професійна
<b>Мова (мови) викладання</b>	українська
<b>Кількість кредитів ЄКТС, необхідних для виконання ОП</b>	90
<b>Форми здобуття освіти за ОП і розрахункові строки виконання ОП за кожною з них</b>	денна, заочна 1 рік 4 місяці
<b>Вимоги до освіти осіб, які можуть розпочати</b>	наявність освітнього ступеня бакалавра, магістра або освітньо-кваліфікаційного рівня спеціаліста

навчання за ОП	
Компетентності випускника	<p><b>Інтегральна компетентність</b></p> <p><b>ІК.</b> Здатність розв'язувати складні задачі дослідницького та/або інноваційного характеру у сфері історії та археології.</p> <p><b>Загальні компетентності:</b></p> <p><b>ЗК 1.</b> Здатність до абстрактного мислення, аналізу та синтезу.</p> <p><b>ЗК 2.</b> Здатність працювати автономно.</p> <p><b>ЗК 3.</b> Здатність спілкуватися державною мовою як усно, так і письмово.</p> <p><b>ЗК 4.</b> Здатність спілкуватися іноземною мовою.</p> <p><b>ЗК 5.</b> Здатність спілкуватися з представниками інших професійних груп різного рівня (з експертами з інших галузей знань/видів економічної діяльності).</p> <p><b>ЗК 6.</b> Здатність працювати в міжнародному контексті.</p> <p><b>ЗК 7.</b> Здатність оцінювати та забезпечувати якість виконуваних робіт.</p> <p><b>ЗК 8.</b> Цінування та повага різноманітності та мультикультурності.</p> <p><b>ЗК 9.</b> Здатність приймати обґрунтовані рішення.</p> <p><b>Спеціальні (фахові) компетентності:</b></p> <p><b>СК 1.</b> Здатність виявляти та досліджувати історичні й археологічні джерела різних видів, аналізувати наукові тексти, узагальнювати інформацію.</p> <p><b>СК 2.</b> Здатність здійснювати історичні й археологічні дослідження з визначеної тематики, в тому числі використовуючи методологічний інструментарій інших гуманітарних і соціальних наук.</p> <p><b>СК 3.</b> Здатність презентувати та обговорювати результати досліджень і професійної діяльності у сфері історії та археології.</p> <p><b>СК 4.</b> Здатність виявляти специфіку в підходах до вирішення проблем в галузі історії та археології представників різних наукових напрямів та шкіл, критично осмислювати новітні досягнення історичної науки.</p> <p><b>СК 5.</b> Здатність розробляти і реалізовувати наукові та прикладні проекти у сфері історії, археології та/або дотичні до них міждисциплінарні проекти.</p> <p><b>СК 6.</b> Здатність здійснювати експертний аналіз в предметній області.</p> <p><b>СК 7.</b> Здатність здійснювати науково-педагогічну діяльність у закладах фахової передвищої та вищої освіти, наукових установах.</p> <p><b>СК 8.</b> Здатність працювати в міжнародному контексті і реалізовувати спільні проекти у сфері історії та/або археології з європейськими та євроатлантичними інституціями.</p> <p><b>СК 9.</b> Здатність використовувати сучасні цифрові інструменти і технології для проведення досліджень та професійної діяльності у сфері історії та археології.</p> <p><b>СК 10.</b> Усвідомлення принципів академічної доброчесності та норм професійної етики</p>
Програмні результати	ПРН 1. Аналізувати теоретичні та методологічні проблеми

<p><b>навчання, які дають право на присудження визначеної ОП освітньої або освітньої та професійної кваліфікації (кваліфікацій)</b></p>	<p>сучасної історичної науки, критично оцінювати стан проблеми та результати останніх досліджень.</p> <p><b>ПРН 2.</b> Здійснювати рецензування, коментування, анотації наукових, науково-популярних, освітніх та публіцистичних текстів, які стосуються питань історії та археології.</p> <p><b>ПРН 3.</b> Розробляти й реалізовувати історичні та міждисциплінарні проекти з урахуванням сучасних методологічних підходів.</p> <p><b>ПРН 4.</b> Застосовувати у професійній діяльності у сфері історії та археології сучасні цифрові інструменти і технології для пошуку, збереження і оброблення інформації, у тому числі для виконання наукових досліджень і реалізації освітніх та інноваційних проектів.</p> <p><b>ПРН 5.</b> Планувати і виконувати наукові дослідження у сфері історії та археології, висувати та перевіряти гіпотези, обирати методи дослідження, аналізувати результати, обґрунтовувати висновки.</p> <p><b>ПРН 6.</b> Здійснювати експертизу пам'яток історії, археології та культури з метою їх охорони та можливого подальшого використання.</p> <p><b>ПРН 7.</b> Зрозуміло і недвозначно доносити власні знання, висновки та аргументацію з питань історії та/або археології до фахівців і нефахівців, зокрема до осіб, які навчаються.</p> <p><b>ПРН 8.</b> Розширювати актуалізовану джерельну базу за рахунок введення до наукового обігу архівних джерел, опрацювання фондів музеїв, участі у наукових й археологічних експедиціях тощо.</p> <p><b>ПРН 9.</b> Здійснювати викладацьку діяльність у закладах вищої освіти на основі сучасних освітніх технологій, а також принципів і практик європейських країн</p>
<p><b>Форма (форми) атестації здобувачів вищої освіти</b></p>	<p>публічний захист кваліфікаційної роботи</p>
<p><b>Можливості працевлаштування за здобутою освітою</b></p>	<p>Відповідно до Національного класифікатора (Класифікатор професій ДК 003:2010) випускники мають такі перспективи працевлаштування:</p> <p>2431.1 – молодший науковий співробітник (архівна справа, музеєзнавство);</p> <p>2431.1 – науковий співробітник (архівна справа, музеєзнавство);</p> <p>2431.1 – науковий співробітник-консультант (архівна справа, музеєзнавство);</p> <p>2443.1 – молодший науковий співробітник (історія);</p> <p>2443.1 – науковий співробітник (історія);</p> <p>2443.1 – науковий співробітник-консультант (історія);</p> <p>2443.2 – історик;</p> <p>2443.2 – консультант з питань історії</p>
<p><b>Процедури присвоєння професійних кваліфікацій (у разі їх присвоєння)</b></p>	<p>професійну кваліфікацію не присвоюють</p>



## 2. Перелік обов'язкових освітніх компонентів (ОК) і їх логічна послідовність

Код н/д	Компоненти освітньої програми (навчальні дисципліни, курсові проекти / роботи, практики, кваліфікаційна робота)	Кількість кредитів	Форма підсумкового контролю
ОК 1	Логіка та методологія наукового пізнання	3,0	екзамен
ОК 2	Актуальні проблеми всесвітньої історії Західної Європи та Америки	5,0	екзамен
ОК 3	Актуальні проблеми історії України ХХ – початку ХХІ століть	6,0	екзамен
ОК 4	Актуальні питання історії Азійсько-Тихоокеанського регіону	6,0	екзамен
ОК 5	Іноземна мова за фаховим спрямуванням	4,0	екзамен
ОК 6	Інформаційні технології в історичних дослідженнях	6,0	екзамен
ОК 7	Теорія та історія історичної науки	6,0	екзамен
ОК 8	Теорія та практика викладання історичних дисциплін	3,0	залік
ОК 9	Виконання кваліфікаційної роботи	13,5	залік (3)
ОК 10	Науково-педагогічна практика	6,0	залік
ОК 11	Фахова практика в архівних та музейних установах	6,0	залік
ОК 12	Атестація	1,5	публічний захист кваліфікаційної роботи
<b>Загальний обсяг обов'язкових освітніх компонентів:</b>		<b>66,0</b>	

### Структурно-логічна схема ОП

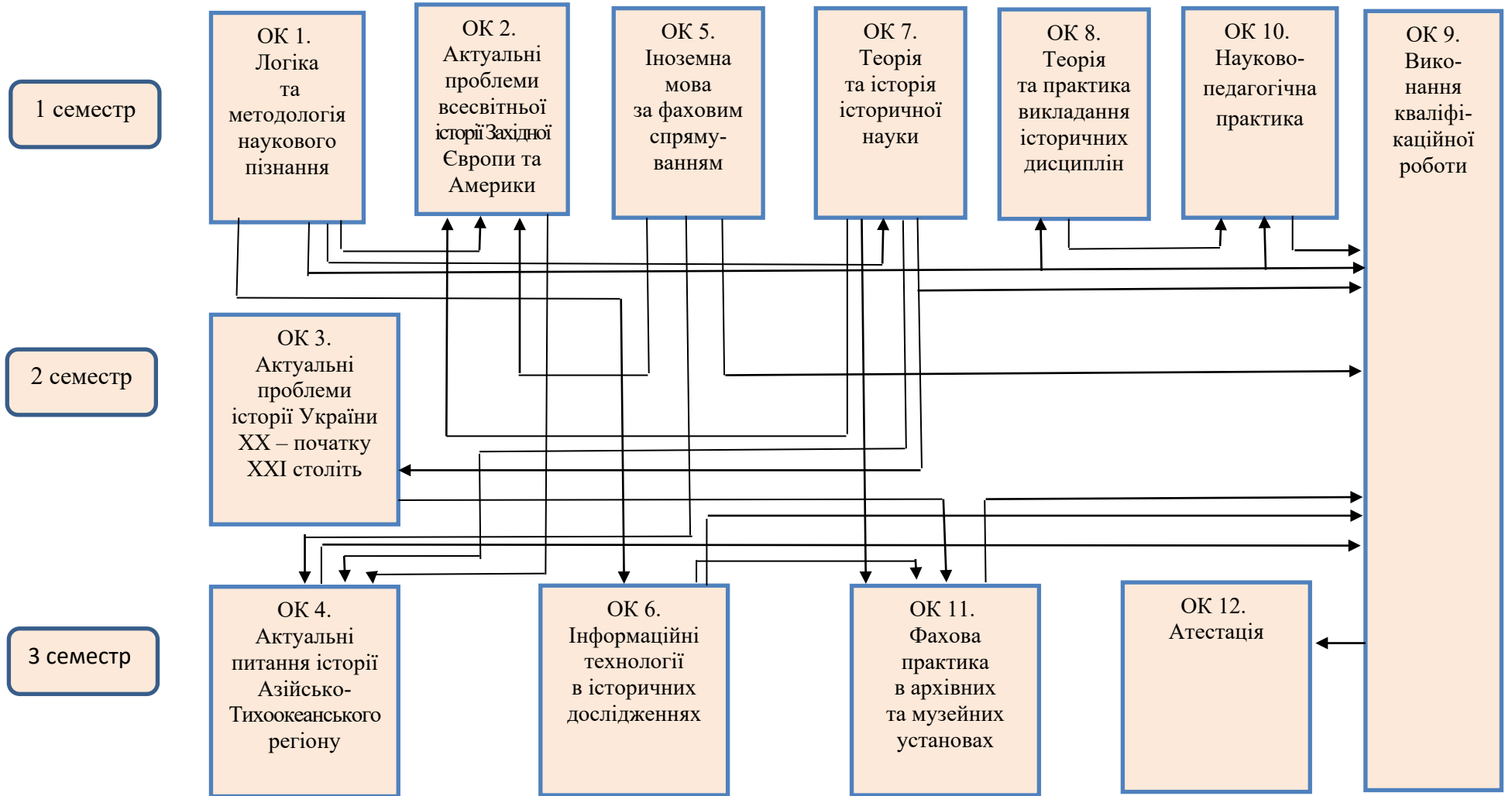

**3. Матриця відповідності програмних компетентностей (ЗК – загальні компетентності, СК – спеціальні (фахові) компетентності) освітнім компонентам освітньої програми**

	ОК 1	ОК 2	ОК 3	ОК 4	ОК 5	ОК 6	ОК 7	ОК 8	ОК 9	ОК 10	ОК 11
ІК 1	+	+	+	+	+	+	+	+	+	+	+
ЗК 1	+								+	+	
ЗК 2		+		+					+	+	+
ЗК 3		+	+	+				+			+
ЗК 4		+		+	+						
ЗК 5	+		+				+			+	+
ЗК 6		+		+	+						
ЗК 7	+						+	+	+	+	+
ЗК 8		+		+	+				+	+	+
ЗК 9	+								+		+
СК 1		+	+	+					+	+	+
СК 2							+		+		
СК 3		+	+	+	+		+		+		
СК 4	+	+	+	+			+	+	+	+	+
СК 5	+	+		+					+		
СК 6	+	+	+	+			+		+		+
СК 7								+		+	
СК 8		+		+	+						
СК 9						+			+	+	+
СК 10									+	+	+

**4. Матриця забезпечення програмних результатів навчання (ПРН) відповідними освітніми компонентами освітньої програми**

	ОК 1	ОК 2	ОК 3	ОК 4	ОК 5	ОК 6	ОК 7	ОК 8	ОК 9	ОК 10	ОК 11
ПРН 1	+	+	+	+			+		+	+	
ПРН 2		+	+	+	+		+	+	+		+
ПРН 3	+								+		+
ПРН 4						+		+	+		+
ПРН 5	+	+	+	+			+		+		
ПРН 6									+	+	+
ПРН 7		+		+	+		+	+	+	+	+
ПРН 8		+	+	+					+	+	+
ПРН 9								+		+	