

МІНІСТЕРСТВО ОСВІТИ І НАУКИ УКРАЇНИ  
ДЕРЖАВНИЙ ЗАКЛАД „ЛУГАНСЬКИЙ НАЦІОНАЛЬНИЙ УНІВЕРСИТЕТ  
ІМЕНІ ТАРАСА ШЕВЧЕНКА”

ОСВІТНЬО-ПРОФЕСІЙНА ПРОГРАМА  
„ТУРИЗМ”  
(назва ОПІ)

другого рівня вищої освіти  
за спеціальністю № 242 Туризм  
галузі знань № 24 Сфера обслуговування  
Кваліфікація: магістр з туризму

Форма навчання: денна, заочна  
Строк навчання: 1 рік 4 місяці

ЗАТВЕРДЖЕНО  
ВЧЕНОЮ РАДОЮ УНІВЕРСИТЕТУ

Голова вченої ради

  
Віталій КУРІЛЮ  
(протокол № 1 від «31» серпня 2022 р.)

Освітньо-професійна програма набуває  
чинності з 01 жовтня 2022 р.

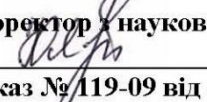
Проректор з науково-педагогічної роботи  
  
Ярослава ЮРКІВ  
(наказ № 119-09 від «31» серпня 2022 р.)

**ЛИСТ ПОГОДЖЕННЯ**  
**освітньо-професійної програми**  
**„ТУРИЗМ”**  
**(назва ОПП)**

**другого рівня вищої освіти**  
**за спеціальністю № 242 Туризм**  
**галузі знань № № 24 Сфера обслуговування**  
**Кваліфікація: магістр з туризму**  
**Строк навчання: 1 рік 4 місяці**

**ПОГОДЖЕНО**

В.о. директора навчально-наукового  
інституту торгівлі, обслуговуючих  
технологій та туризму

  
Едуард Потапенко  
(підпис, ініціали, прізвище)

„22” червня 2022р.

Завідувач кафедри туризму,  
готельної і ресторанної справи

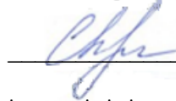
  
(підпис, ініціали, прізвище)

„26” травня 2022 р.

Гарант освітньої програми

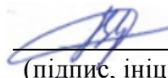
  
В.С. Курило  
(підпис, ініціали, прізвище)

„26” травня 2022 р.

## ПЕРЕДМОВА

Розроблено робочою групою (науково-методичною комісією спеціальності № 242 Туризм) у складі:

- 1. Курило В. С. – гарант освітньо-професійної програми,** доктор педагогічних наук, професор, академік НАПН України, професор кафедри туризму, готельної і ресторанної справи ДЗ „Луганський національний університет імені Тараса Шевченка”;
- 2. Сичова А. О.,** кандидат політичних наук, доцент кафедри туризму, готельної і ресторанної справи ДЗ „Луганський національний університет імені Тараса Шевченка”;
- 3. Безбородих С. М.,** кандидат педагогічних наук, завідувач кафедри туризму, готельної і ресторанної справи ДЗ „Луганський національний університет імені Тараса Шевченка”;
- 4. Кашинська О. Є.,** кандидат педагогічних наук, доцент кафедри туризму, готельної і ресторанної справи ДЗ „Луганський національний університет імені Тараса Шевченка”;
- 5. Лященко Є. Г.,** здобувачка другого (магістерського) рівня вищої освіти за спеціальністю № 242 Туризм.
- 6. Павленко О. В.,** директор туристичної агенції, ФОП Павленко О.В.

Програму обговорено на засіданні кафедри туризму, готельної і ресторанної справи  
Протокол від „26”травня 2022 р. №10

Програму схвалено на засіданні вченої ради Навчально-наукового інституту торгівлі,  
обслуговуючих технологій та туризму

Протокол від „27”травня 2022 р. №10

При розробці Програми враховані вимоги:

- Стандарту вищої освіти за другим (магістерським) рівнем освіти за спеціальністю 242 «Туризм», затверджений наказом Міністерства освіти і науки України № 209 від 21.02.2022р.
- Закону України «Про вищу освіту» від 01.07.2014 р. № 1556-VII
- Національної рамки кваліфікацій

**Рецензії-відгуки зовнішніх стейкхолдерів:**

1. «Coral Travel New Way», м. Київ
2. Туристична агенція ФОП Павленко, м. Лубни
3. Луганський обласний краєзнавчий музей
4. Туристичне агентство «Наталі», м. Старобільськ

## 1. Профіль освітньої програми зі спеціальності №242 „Туризм”

1. Загальна інформація	
<b>Повна назва вищого навчального закладу та структурного підрозділу</b>	Державний заклад „Луганський національний університет імені Тараса Шевченка”, Навчально-науковий інститут торгівлі, обслуговуючих технологій та туризму, кафедра туризму, готельної і ресторанної справи
<b>Ступінь вищої освіти та назва кваліфікації мовою оригіналу</b>	Ступінь вищої освіти: магістр Спеціальність «Туризм» Освітня кваліфікація: магістр з туризму
<b>Офіційна назва освітньої програми</b>	Освітньо-професійна програма другого рівня вищої освіти «Туризм»
<b>Тип диплома та обсяг освітньої програми</b>	Диплом магістра, одиничний, 90 кредитів ЄКТС, термін навчання 1 рік 4 місяці
<b>Форми здобуття освіти</b>	Денна, заочна
<b>Наявність акредитації</b>	Сертифікат про акредитацію спеціальності 242 Туризм за рівнем магістр УД №13005088 від 28 березня 2018 р., відповідно до рішення Акредитаційної комісії від 13 грудня 2017 р. протокол №127. Строк дії сертифіката до 01.07.2023
<b>Цикл/рівень</b>	НРК України – 8 рівень, Рамка кваліфікацій Європейського простору вищої освіти FQ-EHEA – другий цикл, Європейська рамка кваліфікацій для навчання впродовж життя EQF-LLL – 7 рівень
<b>Передумови</b>	Наявність освітнього ступеня бакалавра, спеціаліста, магістра
<b>Мова(и) викладання</b>	Українська
<b>Термін дії освітньої програми</b>	до 01.07.2023
<b>Інтернет-адреса постійного розміщення опису освітньої програми</b>	<a href="http://luguniv.edu.ua/?page_id=8102">http://luguniv.edu.ua/?page_id=8102</a>
2. Мета освітньої програми	
Підготовка висококваліфікованих фахівців, які мають загальні та фахові компетентності для успішного здійснення професійної діяльності у туристичній сфері, вирішення складних нестандартних завдань і проблем інноваційного характеру в галузі туристичного бізнесу та територіальної організації сфери послуг Східного та Центрального регіонів України	
3. Характеристика освітньої програми	
<b>Предметна область (галузь знань, спеціальність, спеціалізація (за наявності))</b>	Галузь знань – 24 Сфера обслуговування; спеціальність – 242 Туризм.
<b>Орієнтація освітньої програми</b>	Академічна, освітньо-професійна, прикладна.
<b>Основний фокус освітньої програми та спеціалізації</b>	Формування та розвиток професійних компетентностей для здійснення діяльності у сфері туризму щодо організації та управління туристичним процесом на різних ієрархічних рівнях, забезпечення умов функціонування і розвитку туристичного ринку.
<b>Особливості програми</b>	Програма націлена на отримання здобувачами необхідного обсягу знань та практичних навичок необхідних фахівцям туристичної сфери для вирішення питань, що виникають в організаційно-управлінській, господарській, комерційній, інвестиційній та

	науково-дослідницькій діяльності. ОПП враховує регіональні особливості туристичної галузі Центрального та Східного регіонів України.
<b>4. Придатність випускників працевлаштування та подальшого навчання</b>	
<b>Придатність до працевлаштування</b>	<p>Магістр з туризму може займати первинні посади відповідно до професійних назв робіт, які є складовими класифікаційних угруповань національного класифікатору України „Класифікатор професій” ДК 003:2010:</p> <p>12 Керівники підприємств, установ та організацій  1238 Керівник проєктів та програм (у сфері туризму)  13 Керівники малих підприємств без апарату управління  1319 Директор (керівник) малого підприємства без апарату управління (у сфері туризму)  14 Менеджери (управителі) підприємств, установ, організацій та їх підрозділів  1475.4 Менеджер (управитель) з адміністративної діяльності в сфері туризму та курортів;  1448. Менеджери (управителі) туристичних агентств та бюро подорожей  1475.4 Менеджер (управитель) із збуту в сфері туристичної діяльності;  1475.4 Менеджер (управитель) із зв'язків з громадськістю в сфері туристичної діяльності;  1475.4 Менеджер (управитель) із зовнішньоекономічної діяльності в сфері туристичної діяльності;  1477.1 Менеджер (управитель) з персоналу в сфері туристичної діяльності;  1477 Менеджери (управителі) з підбору, забезпечення та використання персоналу в сфері туристичної діяльності;  2419.2 Фахівці в галузі маркетингу, ефективності підприємництва та раціоналізації виробництва і реалізації послуг в сфері туристичної діяльності;  248. Професіонали в галузі туризму, готельної, ресторанної та санаторно-курортної справи:  2481 Професіонали в галузі туризму  2481.1 Наукові співробітники (туризмологія, екскурсознавство)  2481.2 Туризмознавці  2483.1 Наукові співробітники (рекреалогія)  2320 Викладачі середніх навчальних закладів  2310.2 Інші викладачі університетів та закладів вищої освіти  2359.1 Інші наукові співробітники в галузі навчання  2359.2 Інші фахівці в галузі навчання  2447. Професіонали у сфері управління проєктами та програмами (в туризмі)</p> <p><b>International Standard Classification of Occupations 2008 (ISCO-08)</b>  242 Administration Professionals/242 фахівців з адміністрування  243 Sales, Marketing and Public Relations Professionals/243 професіоналів з продажу, маркетингу та зв'язків з громадськістю</p>
<b>Подальше навчання</b>	Продовження навчання за третім (освітньо-науковим) рівнем вищої освіти – доктор філософії; отримання післядипломної освіти; академічна мобільність; набуття додаткових кваліфікацій у системі освіти для дорослих.
<b>5. Викладання та оцінювання</b>	

<b>Викладання та навчання</b>	Студентоцентроване, проблемно-орієнтоване навчання, ініціативне самонавчання. Лекції, практичні заняття з використанням активних та інтерактивних форм навчання, самостійна робота на основі опрацювання навчальних матеріалів, спеціалізованої літератури та інформаційних джерел в системі Інтернет, через практику та професійне стажування, консультації з викладачами, проведення наукових досліджень і підготовка випускної кваліфікаційної роботи. Навчально-методичне забезпечення і консультування самостійної роботи здійснюється через університетське віртуальне навчальне середовище.
<b>Оцінювання</b>	Поточний контроль – усні та письмові відповіді, комп'ютерне тестування, презентації індивідуальних завдань, захист проєктів, есе. Підсумковий контроль – екзамени та заліки з урахуванням накопичених балів поточного контролю. Для переведення семестрової оцінки за освітнім компонентом в оцінку за національною шкалою («незадовільно», «задовільно», «добре», «відмінно» в разі іспиту або «зараховано», «не зараховано» в разі заліку) використовують шкалу, що зазначено в пункті 3.8 Положення про організацію освітнього процесу в ДЗ «Луганський національний університет імені Тараса Шевченка» ( <a href="http://luguniv.edu.ua/wp-content/uploads/2020/11/poloj_organiz_oscv_protov_nov2020.pdf">http://luguniv.edu.ua/wp-content/uploads/2020/11/poloj_organiz_oscv_protov_nov2020.pdf</a> ) Державна атестація – атестація здійснюється у формі публічного захисту кваліфікаційної роботи
<b>6. Програмні компетентності</b>	
<b>Інтегральна Компетентність (ІК)</b>	Здатність розв'язувати складні задачі дослідницького та/або інноваційного характеру у сфері туризму і рекреації.
<b>Загальні компетентності (ЗК)</b>	<b>ЗК1.</b> Здатність до організації, планування, прогнозування результатів діяльності. <b>ЗК2.</b> Здатність вести професійну діяльність у міжнародному та вітчизняному середовищі. <b>ЗК3.</b> Здатність спілкуватися іноземною мовою. <b>ЗК4.</b> Здатність розробляти проєкти та управляти ними. <b>ЗК5.</b> Здатність оцінювати та забезпечувати якість виконуваних робіт. <b>ЗК 6.</b> Здатність до абстрактного та критичного мислення, аналізу та синтезу. <b>ЗК 7.</b> Здатність виявляти, ставити та вирішувати проблеми.
<b>Спеціальні (фахові) компетентності</b>	<b>СК1.</b> Здатність застосовувати у професійній діяльності категорійно-термінологічний апарат, концепції, методи та інструментарій системи наук, що формують науковий базис туризму та рекреації. <b>СК2.</b> Здатність планувати і виконувати наукові та/або прикладні дослідження у сфері туризму та рекреації. <b>СК3.</b> Здатність до управління туристичним процесом у публічному секторі, в туристичній дестинації, туристичному підприємстві на різних ієрархічних рівнях. <b>СК4.</b> Здатність організовувати діяльність та співпрацю суб'єктів регіонального, національного та міжнародного туристичних ринків на засадах сталого розвитку з урахуванням світового досвіду. <b>СК5.</b> Здатність оперувати інструментами збору, обробки інформації, аналізувати та управляти туристичною інформацією. <b>СК6.</b> Здатність до аналізу, прогнозування, планування бізнес-

	<p>процесів та геопросторового планування у сфері туризму та рекреації.</p> <p><b>СК7.</b> Здатність розробляти та впроваджувати інновації в діяльності суб'єктів туристичного ринку</p>
<b>7. Програмні результати навчання</b>	
<b>Програмні результати навчання (РН)</b>	<p><b>РН1.</b> Спеціалізовані концептуальні знання, що включають сучасні наукові здобутки, критичне осмислення проблем у сфері туризму та рекреації і на межі галузей знань.</p> <p><b>РН2.</b> Спеціалізовані уміння/навички розв'язання проблем, необхідні для проведення досліджень та/або провадження інноваційної діяльності з метою розвитку нових знань та процедур у сфері туризму і рекреації.</p> <p><b>РН3.</b> Застосовувати сучасні цифрові технології, методи та інструменти дослідницької та інноваційної діяльності для розв'язання складних задач у сфері туризму та рекреації.</p> <p><b>РН4.</b> Проводити аналіз геопросторової організації туристичного процесу, проєктувати його стратегічний розвиток на засадах сталості.</p> <p><b>РН5.</b> Здійснювати комплексний аналіз і оцінювання функціонування туристичного ринку різних ієрархічних рівнів, прогнозувати тенденції його розвитку.</p> <p><b>РН6.</b> Аналізувати та оцінювати діяльність суб'єктів туристичного ринку, планувати результати їх стратегічного розвитку.</p> <p><b>РН7.</b> Організовувати співпрацю зі стейкхолдерами, формувати механізми взаємодії суб'єктів туристичного ринку з урахуванням аспектів соціальної та етичної відповідальності.</p> <p><b>РН8.</b> Управляти процесами в суб'єктах індустрії туризму та рекреації на різних ієрархічних рівнях, які є складними, непередбачуваними і потребують нових стратегічних підходів.</p> <p><b>РН9.</b> Розробляти та реалізовувати проєкти у сфері туризму та рекреації на засадах економічної, соціальної і екологічної ефективності.</p> <p><b>РН10.</b> Приймати ефективні рішення у сфері туризму та рекреації щодо розв'язання широкого кола проблем, зокрема безпеки і якості туристичного обслуговування.</p> <p><b>РН11.</b> Вільно спілкуватися державною та іноземною мовами усно і письмово для обговорення професійних проблем, презентації результатів досліджень та проєктів у сфері туризму і рекреації.</p> <p><b>РН12.</b> Аналізувати, формулювати і реалізовувати національну та регіональну туристичну політику, вдосконалювати механізми управління туристичними дестинаціями на національному, регіональному та локальному рівнях.</p>
<b>8. Ресурсне забезпечення реалізації програми</b>	
<b>Кадрове забезпечення</b>	<p>До реалізації програми залучаються науково-педагогічні працівники з науковими ступенями та/або вченими званнями. НПП відповідають кваліфікаційним вимогам згідно з Постановою КМУ Про затвердження Ліцензійних умов провадження освітньої діяльності. Для проведення проблемних лекцій запрошуються вітчизняні та зарубіжні фахівці з професійного середовища туристичного та курортно-рекреаційного бізнесу. З метою підвищення фахового рівня всі науково-педагогічні працівники один раз на п'ять років проходять стажування, в т.ч. закордонні.</p>

<b>Матеріально-технічне забезпечення</b>	<p>Наявність матеріально-технічного забезпечення:</p> <ol style="list-style-type: none"> <li>1. Приміщення для проведення навчальних занять та контрольних заходів.</li> <li>2. Мультимедійне обладнання в навчальних аудиторіях.</li> <li>3. Бібліотека, у тому числі читальний зал.</li> <li>4. Пункт харчування, актовий зал, спортивний зал.</li> <li>5. Гуртожиток.</li> <li>6. Комп'ютерні робочі місця, лабораторії, обладнання, устаткування, що необхідні для виконання освітньої програми.</li> </ol> <p>Використання сучасних прикладних програм: текстові редактори, графічні системи, електронні таблиці, а також освітнього порталу Moodle.</p>
<b>Інформаційне та навчально-методичне забезпечення</b>	<p>Наявність інформаційного забезпечення:</p> <ol style="list-style-type: none"> <li>1. Загальні наукові та спеціальні джерела рекреаційно-туристичної інформації, навчально-методична та монографічна література, картографічні джерела, ІТ-технології та платформи тощо.</li> <li>2. Доступу до періодичних наукових видань англійською мовою з баз даних Scopus &amp; WOS.</li> <li>3. Офіційного веб-сайту закладу освіти, на якому розміщена основна інформація про його діяльність (структура, ліцензії та сертифікати про акредитацію, освітня/освітньо-наукова/видавнича/атестаційна (наукових кадрів) діяльність, навчальні та наукові структурні підрозділи та їх склад, перелік навчальних дисциплін, правила прийому, контактна інформація) – <a href="http://luguniv.edu.ua/">http://luguniv.edu.ua/</a>.</li> <li>4. Віртуальне навчальне середовище ДЗ „Луганський національний університет імені Тараса Шевченка” та авторські розробки науково-педагогічних працівників.</li> </ol>
<b>9. Академічна мобільність</b>	
<b>Національна кредитна мобільність</b>	Здійснюється відповідно до укладених договорів про академічну мобільність.
<b>Міжнародна кредитна мобільність</b>	Міжнародна кредитна мобільність реалізується шляхом укладання договорів про міжнародну академічну мобільність, про подвійне дипломування, про тривалі міжнародні проекти, які передбачають перебування здобувачів у закордонних університетах.
<b>Навчання іноземних здобувачів вищої освіти</b>	Можливе на загальних умовах.

## Перелік компонентів освітньо-професійної програми та їх логічна послідовність

### 2.1. Перелік компонентів ОП

Код н/д	Компоненти освітньої програми (навчальні дисципліни, курсові проекти (роботи), практики, кваліфікаційна робота)	Кількість кредитів	Форма підсумкової контролю
1	2	3	4
<b>Обов'язкові компоненти ОП</b>			
<i>Обов'язкові компоненти загальної підготовки</i>			
ОК 1	Логіка та методологія наукового пізнання	3	екзамен
ОК 2	Психологія управління і конфліктологія	3	залік
ОК 3	Іноземна мова за професійним спрямуванням	3	залік
<i>Обов'язкові компоненти професійної підготовки</i>			
ОК 4	Туризмологія	6	екзамен
ОК 5	Інноваційні технології в туризмі	6	залік



ОК 6	Управління якістю туристичних послуг	3	екзамен
ОК 7	Управління бізнес-проектами в сфері туризму	3	екзамен
ОК 8	Ризик-менеджмент у сфері гостинності	6	залік
ОК 9	Фінансовий менеджмент підприємств сфери гостинності	3	залік
<b>Загальний обсяг обов'язкових компонент:</b>		<b>36</b>	
<b>Вибіркові компоненти ОП *</b>			
<i>Вибіркові компоненти загальної підготовки</i>			
ВК1	Дисципліна з1	3	залік
ВК2	Дисципліна з2	3	залік
<i>Вибіркові компоненти професійної підготовки та практичної підготовки</i>			
ВК3	Дисципліна п1	3	залік
ВК4	Дисципліна п2	3	залік
ВК5	Дисципліна п3	3	залік
ВК6	Дисципліна п4	3	залік
ВК7	Дисципліна п5	3	залік
ВК8	Дисципліна п6	3	залік
<b>Загальний обсяг вибірових компонент:</b>		<b>24</b>	
<b>Практична підготовка</b>			
ПП 1	Виробнича практика	4,5	залік
ПП 2	Переддипломна практика	6	диф.залік
<b>Загальний обсяг практичної підготовки</b>		<b>10,5</b>	
<b>Атестація</b>			
КР	Виконання кваліфікаційної роботи	18	
ПА	Підсумкова атестація	1,5	захист
<b>Загальний обсяг атестації:</b>		<b>19,5</b>	
<b>ЗАГАЛЬНИЙ ОБСЯГ ОСВІТНЬОЇ ПРОГРАМИ</b>		<b>90</b>	

\*Здобувач вищої освіти здійснює свій вибір відповідно до Процедури обрання студентами дисциплін вільного вибору в Луганському національному університеті імені Тараса Шевченка ([http://luguniv.edu.ua/wp-content/uploads/2021/04/1\\_8\\_prot\\_zabezp\\_yakist\\_oscivita\\_2020\\_2.pdf](http://luguniv.edu.ua/wp-content/uploads/2021/04/1_8_prot_zabezp_yakist_oscivita_2020_2.pdf))

\*\* Вибір здійснюється із Каталогу елективних (вибіркових) дисциплін ([http://luguniv.edu.ua/?page\\_id=59106](http://luguniv.edu.ua/?page_id=59106)).

## 2.2. Структурно-логічна схема ОП

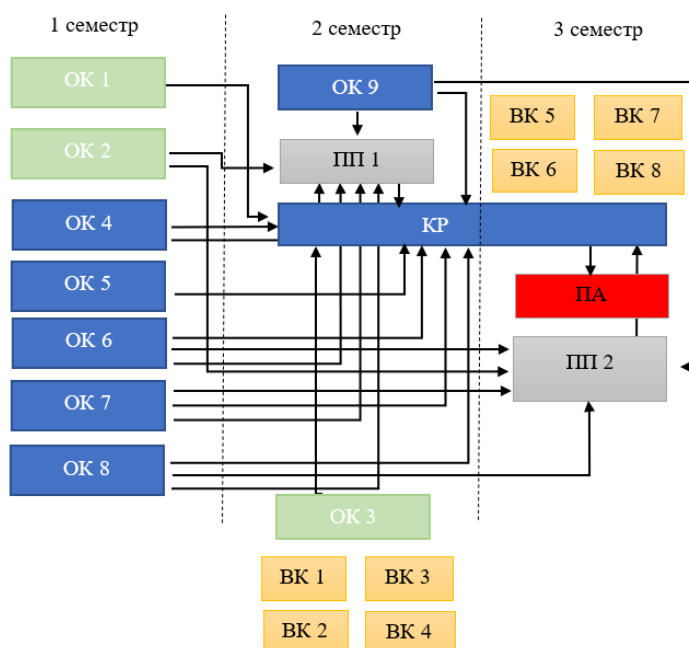

Семестр	Освітні компоненти
1	Логіка та методологія наукового пізнання Психологія управління і конфліктологія Туризмологія Інноваційні технології в туризмі Управління якістю туристичних послуг Управління бізнес-проектами в сфері туризму Ризик-менеджмент у сфері гостинності
2	Фінансовий менеджмент підприємств сфери гостинності Іноземна мова за професійним спрямуванням Дисципліна з1 Дисципліна з2 Дисципліна п1 Дисципліна п2
3	Дисципліна п3 Дисципліна п4 Дисципліна п5 Дисципліна п6

**3. Форма атестації здобувачів вищої освіти.** Метою атестації є встановлення відповідності засвоєних здобувачами вищої освіти певного рівня та обсягу знань, умінь, інших компетентностей вимогам освітньо-професійної програми та стандарту вищої освіти за спеціальністю 242 «Туризм».

Атестація осіб, які здобувають ступінь вищої освіти магістр з туризму здійснюється екзаменаційною комісією після повного виконання навчального плану за спеціальністю 242 «Туризм», освітньою програмою «Туризм».

Атестація здійснюється у формі публічного захисту кваліфікаційної роботи. У разі необхідності для публічного захисту кваліфікаційної роботи використовуються платформи для онлайн взаємодії, зокрема: Microsoft Teams, Zoom тощо.

Кваліфікаційні роботи здобувачів вищої освіти проходять перевірку на відсутність академічного плагіату (відповідно до вимог Положення про академічну доброчесність учасників освітнього процесу ДЗ «Луганський національний університет імені Тараса Шевченка» ([http://luguniv.edu.ua/wp-content/uploads/2022/10/regulations\\_academic\\_integrity\\_2022.pdf](http://luguniv.edu.ua/wp-content/uploads/2022/10/regulations_academic_integrity_2022.pdf)))

Кваліфікаційна робота не повинна містити академічного плагіату, фабрикації, фальсифікації. Кваліфікаційна робота має бути оприлюднена в репозиторію ДЗ «Луганський національний університет імені Тараса Шевченка» (<http://dspace.luguniv.edu.ua>).

**Вимоги до публічного захисту (демонстрації):** представлення завершеної кваліфікаційної роботи магістра, результати перевірки на унікальність; відгук наукового керівника і зовнішнього рецензента. Зміст кваліфікаційної роботи повинен відповідати конкретним професійним та соціально-професійним завданням. Адже кваліфікаційна робота має передбачати розв'язання складної задачі або проблеми дослідницького та/або інноваційного характеру у сфері туризму і рекреації.

Луганський національний університет імені Тараса Шевченка на підставі рішення екзаменаційної комісії присвоює особі, яка успішно виконала освітню програму підготовки магістра за спеціальністю 242 «Туризм» ступінь вищої освіти магістр, освітню кваліфікацію: “магістр з туризму”.

