

МІНІСТЕРСТВО ОСВІТИ І НАУКИ УКРАЇНИ

ДЕРЖАВНИЙ ЗАКЛАД „ЛУГАНСЬКИЙ НАЦІОНАЛЬНИЙ УНІВЕРСИТЕТ
ІМЕНІ ТАРАСА ШЕВЧЕНКА”

ОСВІТНЬО-ПРОФЕСІЙНА ПРОГРАМА

„Менеджмент організацій і адміністрування”

(назва ОП)

другого рівня вищої освіти

за спеціальністю № 073 Менеджмент

(назва)

галузі знань № 07 Управління та адміністрування

(назва)

Кваліфікація: Магістр менеджменту, менеджер (управитель) підприємств, установ,
організацій та їх підрозділів

(назва)

Форма навчання:

денна

(назва)

Термін навчання:

1 рік 4 місяці

(кількість років)



ЗАТВЕРДЖЕНО ВЧЕНОЮ РАДОЮ
УНІВЕРСИТЕТУ

Голова вченої ради

В. С. Курило

(протокол № 11 від 23.06.2022 р.)

Освітня програма набуває чинності з 01 липня 2022 р.

Проректор з науково-педагогічної роботи

Я. І. Юрків

(наказ № 93-ОД від 23.06.2022 р.)

**ЛИСТ ПОГОДЖЕННЯ
ОСВІТНЬО-ПРОФЕСІЙНОЇ ПРОГРАМИ**

„Менеджмент організацій і адміністрування”
(назва ОП)

другого рівня вищої освіти

за спеціальністю № 073 Менеджмент
(назва)

галузі знань № 07 Управління та адміністрування
(назва)

Кваліфікація: Магістр менеджменту, менеджер (управитель) підприємств, установ, організацій та їх підрозділів
(назва)

Форма навчання: денна
(назва)

Термін навчання: 1 рік 4 місяці
(кількість років)

ПОГОДЖЕНО

Директор навчально-наукового інституту економіки та бізнесу



В.П. Хмель
(підпис, ініціали, прізвище)

„29” 08 2022 р.

В. о. завідуючої кафедри менеджменту



Л.О. Зайцева
(підпис, ініціали, прізвище)

„29” 08 2022 р.

Гарант освітньої програми

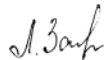

Л.О. Зайцева
(підпис, ініціали, прізвище)

„29” 08 2022 р.

ПЕРЕДМОВА

Освітньо-професійна програма „Менеджмент організацій і адміністрування” відповідає вимогам чинного Стандарту вищої освіти України за спеціальністю 073 „Менеджмент” галузі знань 07 „Управління та адміністрування” другого (магістерського) рівня вищої освіти (Наказ МОН України від 10.07.2019 № 959) та вимогам Наказу №593 від 28.05.2021 Про внесення змін до деяких стандартів вищої освіти.

Розроблено проєктною групою спеціальності **073 Менеджмент** у складі:
(шифр і назва спеціальності)

Гарант освітньої програми (керівник проєктної групи) – Зайцева Л.О. кандидат економічних наук, доцент, доцент кафедри менеджменту.

Члени групи:

1. Колосов А.М, доктор економічних наук, професор, професор кафедри менеджменту.
2. Шильнікова З.М., кандидат економічних наук, доцент, доцент кафедри менеджменту.
3. Рубежанська В.О., кандидат економічних наук, старший викладач кафедри менеджменту.

Програму обговорено на засіданні кафедри менеджменту
(назва кафедри)

Протокол від „25 серпня” 2022 р. № 2

Програму схвалено на засіданні вченої ради

Навчально-наукового інституту економіки та бізнесу

(назва навчально-наукового інституту)

Протокол від „26 серпня” 2022 р. № 2

Рецензії-відгуки представили зовнішні стейкхолдери:

1. Горохова Людмила Петрівна – директорка Української асоціації з розвитку менеджменту та бізнес – освіти.
3. Каспаревич Андрій Юрійович – Генеральний директор Міжнародної медичної платформи «Інформаційні технології в медицині».
3. Новікова Оксана Іванівна – директорка Товариства з обмеженою відповідальністю «ІНТЕРНЕШНЛ МЕДІКАЛ ЦЕНТР».

Правила прийому на навчання за ОПП з урахуванням її особливостей: на базі бакалавра, спеціаліста, магістра. Прийом здійснюється за результатами зовнішнього незалежного оцінювання в порядку, визначеному законодавством.

Профіль освітньої програми зі спеціальності 073 Менеджмент

(шифр і назва)

1. Загальна інформація	
Повна назва закладу вищої освіти та структурного підрозділу	Державний заклад „Луганський національний університет імені Тараса Шевченка”, Навчально-науковий інститут економіки та бізнесу, кафедра менеджменту
Ступень вищої освіти та назва кваліфікації мовою оригіналу	Другий рівень вищої освіти, магістр менеджменту, менеджер (управитель) підприємств, установ, організацій та їх підрозділів
Офіційна назва освітньої програми	Менеджмент організацій і адміністрування
Тип диплома та обсяг освітньої програми	Диплом магістра, одиничний, 90 кредитів ЄКТС, термін навчання 1 рік 5 місяців
Наявність акредитації	- Акредитаційна комісія України; - Україна; - період акредитації (за Сертифікатом про акредитацію Серія НД №1389657 до 1 липня 2023 р.)
Цикл/рівень	FQ-ЕНЕА – другий цикл, НРК України – 8 рівень, EQF-LLL – 7 рівень
Передумови	наявність ступеня бакалавра, спеціаліста, магістра
Мова(и) викладання	Українська
Термін дії освітньої програми	До 1 липня 2023 року або в межах цієї дати
Інтернет-адреса постійного розміщення опису освітньої програми	http://luguniv.edu.ua/?page_id=236
2. Мета освітньо-професійної програми	
Підготовка фахівців з менеджменту, які володіють сучасним управлінським мисленням, теоретичними знаннями і практичними навичками у сфері менеджменту, здатних розв'язувати складні управлінські задачі з питань функціонування підприємств, установ та організацій	
3. Характеристика освітньо-професійної програми	
Предметна область (галузь знань, спеціальність, спеціалізація (за наявності))	07 „Управління та адміністрування”, 073 „Менеджмент” Об’єкт вивчення: управління організаціями та їх підрозділами. Цілі навчання: підготовка фахівців, здатних ідентифікувати та розв'язувати складні задачі і проблеми у сфері менеджменту або у процесі навчання, що передбачають проведення досліджень та/або здійснення інновацій та характеризуються невизначеністю умов і вимог. Теоретичний зміст предметної області: - парадигми, закони, закономірності; - принципи, історичні передумови розвитку менеджменту; - концепції системного, ситуаційного, адаптивного, антисипативного, антикризового, інноваційного, проектного менеджменту тощо; - функції, методи, технології та управлінські рішення у менеджменті Методи, методики та технології: - загальнонаукові та специфічні методи дослідження (розрахунково-аналітичні, економіко-статистичні, економіко-математичні, експертного оцінювання, фактологічні, соціологічні, документальні, балансові тощо); - методи реалізації функцій менеджменту (методи маркетингових досліджень; методи економічної діагностики; методи

	<p>прогнозування і планування; методи проектування організаційних структур управління; методи мотивування; методи контролювання; методи оцінювання соціальної, організаційної та економічної ефективності в менеджменті тощо);</p> <ul style="list-style-type: none"> - методи менеджменту (адміністративні, економічні, соціально-психологічні, технологічні); - технології обґрунтування управлінських рішень (економічний аналіз, імітаційне моделювання, дерево рішень тощо). <p>Інструментарій та обладнання: сучасне інформаційно-комунікаційне обладнання, інформаційні системи та програмні продукти, що застосовуються в менеджменті</p>
Орієнтація освітньо-професійної програми	Освітньо-професійна, фундаментальна загальноекономічна підготовка і орієнтація на практичні аспекти використання майбутніми фахівцями сучасних інструментів ефективного менеджменту та адміністрування
Основний фокус освітньо-професійної програми та спеціалізації	Формування фахової компетентності щодо забезпечення ефективного функціонування та розвитку підприємств, установ та організацій різних форм, видів та галузей, налагодження конструктивної взаємодії між учасниками діяльності на основі принципів ділового адміністрування
Особливості програми	Поєднання теоретичної підготовки майбутніх магістрів менеджерів з її закріпленням впродовж комплексної з фаху та переддипломної практик, з елементами науково-дослідної роботи, зокрема, підготовки наукових публікацій

4. Придатність випускників працевлаштування та подальшого навчання

Придатність до працевлаштування	<p>Професійна діяльність в галузі управління на підприємствах, установах, організаціях різних форм власності на посадах визначених чинною редакцією Національного класифікатора України: Класифікатор професій (ДК 003:2010), а саме:</p> <ul style="list-style-type: none"> 1210.1 Керівники підприємств, установ та організацій; 1222 Керівники виробничих підрозділів у промисловості 1229.7 Керівники інших основних підрозділів в інших сферах діяльності; 1232 Керівники підрозділів кадрів і соціально-трудоових відносин; 1235 Керівники підрозділів матеріально-технічного постачання 1238 Керівники проектів та програм; 1239 Керівники інших функціональних підрозділів 1314 Керівники малих підприємств без апарату управління в оптовій та роздрібній торгівлі 1317 Керівники малих підприємств без апарату управління в комерційному обслуговуванні 1319 Керівники інших малих підприємств без апарату управління; 1452 Менеджери (управителі) в оптовій торгівлі та посередництві у торгівлі; 1475.4 Менеджери (управителі) з питань комерційної діяльності та управління; 1477.1 Менеджери (управителі) з підбору, забезпечення та використання персоналу; 1499 Менеджери (управителі) в інших видах економічної діяльності, не віднесені до інших угруповань
Подальше навчання	Магістр менеджменту може продовжувати навчання за освітньо-науковими програмами ступеня доктора філософії, підвищувати кваліфікацію та отримувати додаткову післядипломну освіту.

5. Викладання та оцінювання

Викладання та навчання	Студентоцентроване, проблемно-орієнтоване навчання, яке проводиться у формі лекцій, семінарів, практичних занять, консультацій, самостійної роботи, закріплення теоретичних знань впродовж проведення практик, самонавчання, написання кваліфікаційної магістерської роботи.
Оцінювання	Шляхом поточного та підсумкового контролю засвоєння освітніх компонентів, захисту звітів з практик, підготовки і захисту кваліфікаційної магістерської роботи.
6. Програмні компетентності	
Інтегральна компетентність	ІК. Здатність розв'язувати складні задачі і проблеми у сфері управління або у процесі навчання, що передбачає проведення досліджень та/або здійснення інновацій та характеризується невизначеністю умов і вимог.
Загальні компетентності (ЗК)	ЗК1. Здатність проведення досліджень на відповідному рівні; ЗК2. Здатність спілкуватися з представниками різних професійних груп та у міжнародному контексті; ЗК3. Навички використання інформаційних та комунікаційних технологій; ЗК4. Здатність мотивувати людей та рухатися до спільної мети, працювати в команді; ЗК5. Здатність діяти на основі етичних міркувань (мотивів), соціально відповідально; ЗК6. Здатність генерувати нові ідеї (креативність); ЗК7. Здатність до абстрактного мислення, аналізу та синтезу та встановлення взаємозв'язків між явищами та процесами.
Фахові компетентності спеціальності (ФК)	СК1. Здатність обирати та використовувати концепції, методи та інструментарій менеджменту, в тому числі у відповідності до визначених цілей та міжнародних стандартів; СК2. Здатність встановлювати цінності, бачення, місію, цілі та критерії, за якими організація визначає подальші напрями розвитку, розробляти і реалізовувати відповідні стратегії та плани; СК3. Здатність до саморозвитку, навчання впродовж життя та ефективного самоменеджменту; СК4. Здатність до ефективного використання та розвитку ресурсів організації; СК5. Здатність створювати та організовувати ефективні комунікації в процесі управління; СК6. Здатність формувати лідерські якості та демонструвати їх в процесі управління людьми; СК7. Здатність розробляти проекти, управляти ними, виявляти ініціативу та підприємливість; СК8. Здатність використовувати психологічні технології роботи з персоналом. Додатково для освітньо-професійної програми СК9. Здатність аналізувати й структурувати проблеми організації, приймати ефективні управлінські рішення та забезпечувати їх реалізацію; СК10. Здатність до управління організацією та її розвитком. СК11. Здатність планувати і виконувати прикладні дослідження, презентувати їх результати.
7. Дескриптори НРК (за 7-м рівнем, магістерським)	
Знання (ЗН)	ЗН1. Спеціалізовані концептуальні знання, набуті у процесі навчання та/або професійної діяльності на рівні новітніх досягнень, які є основою для оригінального мислення та інноваційної

	діяльності, зокрема в контексті дослідницької роботи ЗН2. Критичне осмислення проблем у навчанні та/або професійній діяльності та на межі предметних галузях
Уміння (УМ)	УМ1. Розв'язання складних задач і проблем, що потребує оновлення та інтеграції знань, часто в умовах неповної/недостатньої інформації та суперечливих вимог УМ2. Провадження дослідницької та/або інноваційної діяльності
Комунікація (КОМ)	К1. Зрозуміле і недвозначне донесення власних висновків, а також знань та пояснень, що їх обґрунтовують, до фахівців і нефахівців, зокрема до осіб, які навчаються К2. Використання іноземних мов у професійній діяльності
Автономія і відповідальність (АіВ)	АВ1. Прийняття рішень у складних і непередбачуваних умовах, що потребує застосування нових підходів та прогнозування АВ2. Відповідальність за розвиток професійного знання і практик, оцінку стратегічного розвитку команди АВ3. Здатність до подальшого навчання, яке значною мірою є автономним та самостійним
8. Програмні результати навчання (ПРН)	
ПРН1	Критично осмислювати, вибирати та використовувати необхідний науковий, методичний і аналітичний інструментарій для управління в непередбачуваних умовах;
ПРН2	Ідентифікувати проблеми в організації та обґрунтовувати методи їх вирішення;
ПРН3	Проектувати ефективні системи управління організаціями;
ПРН4	Обґрунтовувати та управляти проектами, генерувати підприємницькі ідеї;
ПРН5	Планувати діяльність організації в стратегічному та тактичному розрізах;
ПРН6	Мати навички прийняття, обґрунтування та забезпечення реалізації управлінських рішень в непередбачуваних умовах, враховуючи вимоги чинного законодавства, етичні міркування та соціальну відповідальність;
ПРН7	Організовувати та здійснювати ефективні комунікації всередині колективу, з представниками різних професійних груп та в міжнародному контексті;
ПРН8	Застосовувати спеціалізоване програмне забезпечення та інформаційні системи для вирішення задач управління організацією;
ПРН9	Вміти спілкуватись в професійних і наукових колах державною та іноземною мовами;
ПРН10	Демонструвати лідерські навички та вміння працювати у команді, взаємодіяти з людьми, впливати на їх поведінку для вирішення професійних задач;
ПРН11	Забезпечувати особистий професійний розвиток та планування власного часу.
ПРН12	Вміти делегувати повноваження та керівництво організацією (підрозділом);
ПРН13	Вміти планувати і здійснювати інформаційне, методичне, матеріальне, фінансове та кадрове забезпечення організації (підрозділу).
ПРН14	Планувати і проводити прикладні дослідження, демонструвати результати наукових робіт та готувати їх до оприлюднення.

9. Вимоги до наявності системи внутрішнього забезпечення якості вищої освіти	
Принципи та процедури забезпечення якості освіти	<p>Система забезпечення якості освіти в Університеті базується на принципах:</p> <ul style="list-style-type: none"> - академічна свобода; - науковість; - академічна доброчесність; - довіра; - відкритість до нових знань і критики; - системність і систематичність; - студентоцентризм; - прозорість; - субсидіарність; - уникнення конфлікту інтересів; - тісна співпраця всіх стейкхолдерів; - ініціативність і лідерство; - доступність освіти; - суспільна відповідальність. <p>Процедурами забезпечення якості освіти є наступні.</p> <ul style="list-style-type: none"> - Організація освітнього процесу; - Оцінювання освітніх досягнень здобувачів вищої освіти; - Кадрові питання, підвищення кваліфікації, оцінювання наукової роботи науково-педагогічного працівника та навчально-методичної роботи викладача; - Інформаційне забезпечення освітньої діяльності; - Дотримання академічної доброчесності; - Моніторинг та зворотний зв'язок.
10. Ресурсне забезпечення реалізації програми	
Кадрове забезпечення	До реалізації програми залучається не менше 50% науково-педагогічних працівників з науковими ступенями та/або вченими званнями за основним місцем роботи, з них осіб які мають науковий ступень доктора наук та/або професора має становити не менше 10%. Науково-педагогічні працівники один раз на п'ять років проходять стажування.
Матеріально-технічне забезпечення	Навчальні класи забезпечені комп'ютерною технікою з необхідними прикладними програмами, бібліотека з навчальною та науковою літературою, а також доступом до світових баз даних, гуртожитки та вся необхідна інфраструктура для проживання та успішного навчання за освітньою програмою.
Інформаційне та навчально-методичне забезпечення	Віртуальне навчальне середовище освітнього порталу ЛНУ імені Тараса Шевченка – Digital Office, Microsoft Teams, Google Meet, а також навчально-методичне забезпечення розроблене науково-педагогічними працівниками для освітньої програми.
11. Академічна мобільність	
Національна кредитна мобільність	На загальних підставах у межах України.
Міжнародна кредитна мобільність	Закордонне стажування та участь у міжнародних наукових заходах викладачів, можливість обміну здобувачів вищої освіти з іноземними здобувачами вищої освіти для навчання або проходження практик, участь у грантових програмах.
Навчання іноземних здобувачів вищої освіти	Можливе.

1. Перелік компонентів освітньої програми та їх логічна послідовність

1.1. Перелік компонент ОП

Код н/д	Компоненти освітньої програми (навчальні освітні компоненти, курсові проекти (роботи), практики, кваліфікаційна робота)	Кількість кредитів	Форма підсумкового контролю
1	2	3	4
1. ЦИКЛ ЗАГАЛЬНОЇ ПІДГОТОВКИ			
1.1. Обов'язкові освітні компоненти ОП			
ОК1.	Методологія системного аналізу і синтезу діяльності у сучасному світі	3,0	Залік
ОК2.	Практичний курс іншомовного ділового спілкування	3,0	Екзамен
ОК3.	Технології прийняття управлінських рішень в умовах цифровізації	3,0	Залік
ОК4.	Фінансовий менеджмент	3,0	Залік
ОК5.	Економічна діагностика	3,0	Залік
Обсяг обов'язкових ОК загального циклу підготовки		15,0	
1.2. Вибіркові освітні компоненти			
ОК 31-32	ОК 31-32	6.0	
Загальний обсяг вибірових ОК		6.0	
Обсяг циклу загальної підготовки		21.0	
2. ЦИКЛ ПРОФЕСІЙНОЇ ПІДГОТОВКИ			
2.1. Обов'язкові освітні компоненти			
ОК6.	Менеджмент організацій та публічне адміністрування	6,0	Екзамен
ОК7.	Управління розвитком персоналу	6,0	Екзамен
ОК8.	Антикризовий менеджмент	6,0	Екзамен
ОК 9.	Управління якістю та проектами	6,0	Екзамен
ОК 10.	Управління змінами	6,0	Екзамен
ОК11.	Комплексна практика з фаху	6,0	Залік
ОК12.	Переддипломна практика	3,0	Залік
ОК13.	Виконання кваліфікаційної роботи	10,5	Залік
ОК14.	Підсумкова атестація	1,5	Залік
Загальний обсяг обов'язкових компонент		51	
2.2 Вибіркові ОК			
ОК п1- п6	ОК п1-п6	Залік	18
Загальний обсяг вибірових компонент циклу професійної підготовки		18	
Загальний обсяг вибірових компонент циклу загальної та професійної підготовки		24	
Загальний обсяг освітньо-професійної програми		90	

1.2. Структурно-логічна схема ОП

№з/п	Семест р	Освітні компоненти
ОК 1	1	Методологія системного аналізу і синтезу діяльності у сучасному світі
ОК 2	1	Практичний курс іншомовного ділового спілкування
ОК 3	1	Технології прийняття управлінських рішень в умовах цифровізації
ОК 4	1	Фінансовий менеджмент
ОК 5	3	Економічна діагностика
ОК 6	1	Менеджмент організацій та публічне адміністрування
ОК 7	1	Управління розвитком персоналу
ОК 8	1	Антикризовий менеджмент
ОК 9	2	Управління якістю та проектами
ОК 10	2	Управління змінами
ОК 11	2	Комплексна практика з фаху
ОК 12	3	Переддипломна практика
ОК 13	2,3	Виконання кваліфікаційної роботи

ОК 14	3	Підсумкова атестація
ОК 31	2	Дисципліна 1
ОК 32	3	Дисципліна 2
ОК п1	2	Дисципліна 3
ОК п2	2	Дисципліна 4
ОК п3	2	Дисципліна 5
ОК п4	3	Дисципліна 6
ОК п5	3	Дисципліна 7
ОК п6	3	Дисципліна 8



Рис.1 Структурно-логічна схема ОПІ

2. Форма атестації здобувачів вищої освіти

Атестація здобувачів вищої освіти за освітньою програмою спеціальності **№ 073 «Менеджмент»** проводиться у формі захисту кваліфікаційної магістерської роботи та завершується видачею документа встановленого зразка про присудження йому ступеня магістра із присвоєнням кваліфікації: **магістр менеджменту, менеджер (управитель) підприємств, установ, організацій та їх підрозділів**. Атестація здійснюється відкрито і публічно.

3. Матриця відповідності програмних компетентностей компонентам освітньої програми

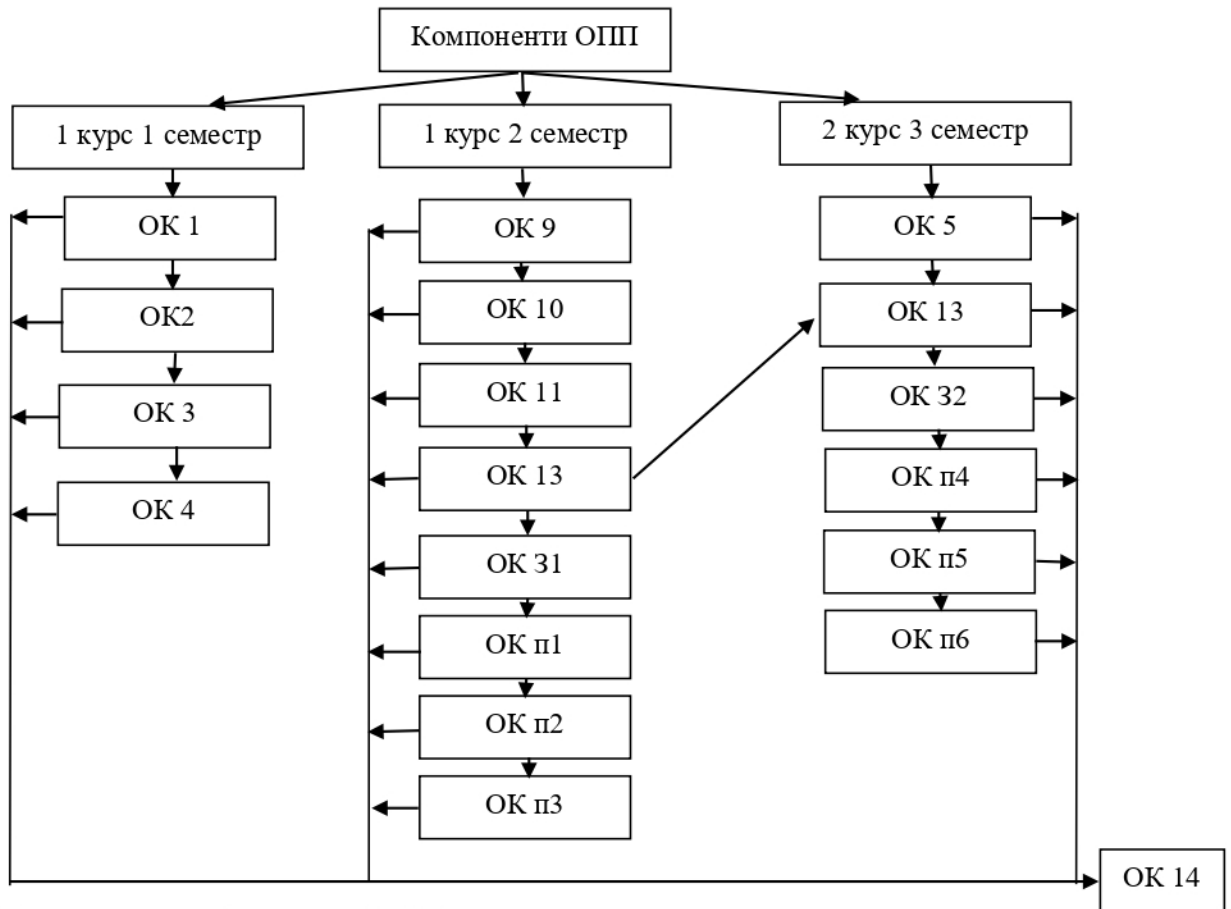
	OK1	OK2	OK3	OK4	OK5	OK6	OK7	OK8	OK9	OK10	OK11	OK12	OK13	OK14
ПК.	+	+	+	+	+	+	+	+	+	+	+	+	+	+
ЗК1.	+			+							+	+	+	+
ЗК2.		+				+	+				+	+		
ЗК3.			+		+		+				+	+	+	
ЗК4.						+	+	+						
ЗК5.						+	+	+						
ЗК6.	+		+				+		+	+			+	+
ЗК7.	+			+	+			+			+	+	+	+
СК1.	+		+			+		+	+	+	+	+		
СК2.	+		+			+		+		+	+	+	+	
СК3.		+					+			+				
СК4.				+	+	+		+	+					
СК5.		+				+	+			+	+			+
СК6.			+			+	+			+				
СК7.			+						+				+	
СК8.						+	+	+		+				
СК9.	+		+	+	+			+		+		+	+	+
СК10.						+	+		+	+				
СК11.									+		+		+	

4. Матриця забезпечення програмних результатів навчання (ПРН) відповідними компонентами освітньої програми

	OK1	OK2	OK3	OK4	OK5	OK6	OK7	OK8	OK9	OK10	OK11	OK12	OK13	OK14
ПРН1.	+		+	+	+	+		+	+	+	+	+	+	+
ПРН2.	+		+		+	+	+	+	+	+	+	+	+	
ПРН3.	+	+		+		+	+			+	+	+	+	+
ПРН4.			+			+	+	+	+				+	
ПРН5.	+		+			+		+		+	+	+	+	
ПРН6.	+		+	+	+	+	+	+	+	+	+	+	+	+
ПРН7.		+				+	+	+		+	+	+		+
ПРН8.		+	+		+	+	+			+	+	+	+	+
ПРН9.						+	+	+						
ПРН10.			+			+	+	+		+				
ПРН11.		+				+	+			+				
ПРН12.		+	+			+	+	+	+	+	+	+	+	+
ПРН13.	+		+	+	+	+	+	+	+	+	+	+	+	+
ПРН14.	+		+	+	+	+		+	+	+	+	+	+	+

5. Матриця відповідності визначених компетентностей дескрипторам НРК

Компетентності	Знання ЗН1. Спеціалізовані концептуальні знання, набуті у процесі навчання та/або професійної діяльності на рівні новітніх досягнень, які є основою для оригінального мислення та інноваційної діяльності, зокрема в контексті дослідницької роботи ЗН2. Критичне осмислення проблем у навчанні та/або професійній діяльності та на межі предметних галузях	Уміння УМ1. Розв'язання складних задач і проблем, що потребує оновлення та інтеграції знань, часто в умовах неповної/недостатньої інформації та суперечливих вимог УМ2. Проведення дослідницької та/або інноваційної діяльності	Комунікація К1. Зрозуміле і недвозначне донесення власних висновків, а також знань та пояснень, що їх обґрунтовують, до фахівців і нефахівців, зокрема до осіб, які навчаються К2. Використання іноземних мов у професійній діяльності	Автономія та відповідальність АВ1. Прийняття рішень у складних і непередбачуваних умовах, що потребує застосування нових підходів та прогнозування АВ2. Відповідальність за розвиток професійного знання і практик, оцінку стратегічного розвитку команди АВ3. Здатність до подальшого навчання, яке значною мірою є автономним та самостійним
Загальні компетентності				
ЗК1	ЗН2	УМ1, УМ2	К1, К2	АВ3
ЗК2			К1, К2	
ЗК3		УМ1, УМ2	К1	АВ1
ЗК4		УМ1	К1	АВ1, АВ2
ЗК5			К1	АВ2
ЗК6		УМ1		АВ3
ЗК7	ЗН1, ЗН2	УМ1		
Спеціальні (фахові) компетентності				
СК1	ЗН2	УМ1		
СК2			К2	
СК3			К2	
СК4		УМ1		
СК5	ЗН2		К2	
СК6			К2	
СК7	ЗН1	УМ1		
СК8		УМ1		
СК9	ЗН2	УМ1	К1	АВ1, АВ3
СК10	ЗН1	УМ1, УМ2	К1	АВ1
СК11	ЗН2	УМ2		

<p>ПРН6. Мати навички прийняття, обґрунтування та забезпечення реалізації управлінських рішень в непередбачуваних умовах, враховуючи вимоги чинного законодавства, етичні міркування та соціальну відповідальність</p>	+						+		+													+				
<p>ПРН7. Організувати та здійснювати комунікації з представниками різних професійних груп та в міжнародному контексті</p>	+		+																							
<p>ПРН8. Практикувати використання сучасних інформаційно-комунікаційних технологій в управлінні</p>	+			+																						
<p>ПРН9. Демонструвати навички спілкування в професійних і наукових колах державною та іноземною мовами</p>	+																									
<p>ПРН10. Демонструвати лідерські</p>	+																									

